



Gigatherm Gourmet System

GGM Duo

Unter- & Oberhitze

Mikrowelleneintrag von unten und oben für schnelles, schonendes Garen und Erwärmen



Leistungsstarkes Mikrowellengerät für den professionellen Betrieb in der Gastronomie.

Mit der GGM Duo ist ein schonendes und qualitativ hochwertiges Garen von Gemüse, Fisch und Fleisch, sowie ein schnelles, zuverlässiges Erwärmen jederzeit sicher.



Anti-Cold-Spots

Optimierte Mikrowelleneinbringung (1850 Watt) vermeidet «Cold-Spots»



3-Phasen-Programmierung

6 Programmtasten, die mit jeweils bis zu 3 Programmschritten speicherbar sind



Schnellsteuerung

Dreh- und Druckknopf zur schnellen Anwahl und Bestätigung



Akustisches & optisches Signal

Optisches, wie auch akustisches Signal nach Prozessende



Dauerbetrieb

Dank massiver Bauweise für den Dauerbetrieb geeignet



Gigatherm Gourmet System

Die Symphonie Ihrer Küche

Professionelle Gastronomie-Technik

Ob als System kombiniert oder als Einzelgerät: Das Gigatherm Gourmet System kann genau auf die Bedürfnisse der einzelnen Küchenposten ausgerichtet werden. Dank der kompakten Bauweise und der Stapelbarkeit auch für kleine Küchen geeignet.



GGH

Heissluftofen mit regelbarem Lüfter



GGM

Mikrowellengerät mit Anti-Cold-Spots-Technologie



GGR

Räucherofen mit Vakuumtechnologie



Int. Patents reg.

Technische Daten

GGM Duo



Mikrowellengerät

mit Anti-Cold-Spots-Technologie

Allgemein

Gerätetyp	Mikrowelle
Leistung (W)	1850 (oben: 850, unten: 1000)
Garraumvolumen (L)	20
Netzanschluss	230 V, 16 A, 50 Hz
Dimensionen (H x B x T mm)	312 x 490 x 625
Gewicht (kg)	44,6

Ausführung

Gehäuse	Chromstahl
Display	LCD
Tür	Glas / Schwarz
Türgriff	Chromstahl massiv
Türverschluss	magnetisch
Türanschlag	links

Features

Garraumgröße (H x B x T mm)	176 x 328 x 346 (Ø 32 geeignet)
Mikrowellenleistungsstufen	einstellbar in 50-Watt-Schritten
6 Programmspeicher	mit je 3 Programmphasen
Garzeit-Timer	max. 30 Minuten
Bedienung	elektronisch
Dauerbetrieb	geeignet

Anti-Cold-Spot

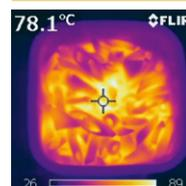

GGM 1000



Gastro-Mikrowelle

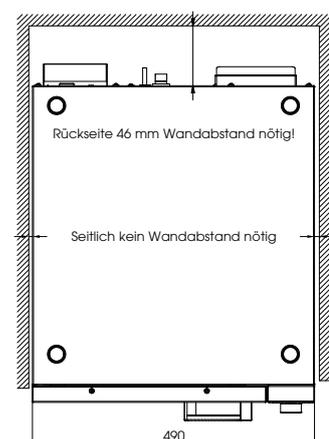
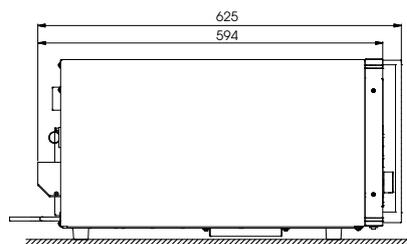
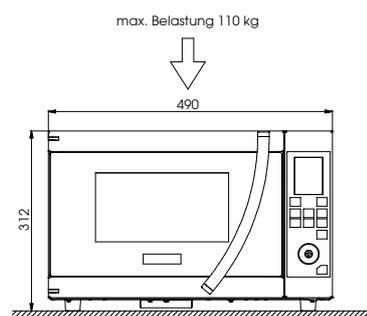

Gigatherm übernimmt

ganze Prozesse

Von der Lebensmittel-Entwicklung und -Zubereitung über die Mikrowellentechnologie für zahlreiche Anwendungen bis zur Produktion von Prototypen oder ganzen Anlagen. Wir sind ein Zusammenschluss aus verschiedenen Kompetenzen, die sich optimal ergänzen und eines gemeinsam haben: **die Entwicklung Ihrer Lösung**. Diese Flexibilität macht sowohl unser Know-how als auch unsere Leistungspalette äusserst umfangreich. Ihnen als Kunde beschert das Innovationen, die sowohl Zeit- als auch Kosten-Rentabilität gewährleisten. Und dabei stets Ihren Geschmack treffen. Ob im Nahrungsmittel-Bereich oder in der hochtechnischen Engineering-Sparte und dies seit 1975.

Genuss, Wirtschaftlichkeit, Marktbedürfnisse. Wo komplexe Fähigkeiten gefragt sind, braucht es ein Unternehmen, das mit kreativen Entwicklungen antwortet. Unsere Lieblingssprache.